

Web版

パーツリスト

一般的な補修作業などで必要となる部品を現場作業向けに見やすく編集したパーツリストです。

ポンプユニット（電磁クラッチ付）

SR1000

SR1225

最終編集日 2009年4月10日

書類番号 1259

最新のものは、下記URLからダウンロードしていただけます。

トップページから「技術資料」をクリックしてください

<http://www.yamamotokiko.co.jp>

本紙に記載されている製造年（例：2002年製まで）は、個別の仕様や納入時期の違いにより若干前後している場合がありますので目安とお考えください。

山本機工株式会社

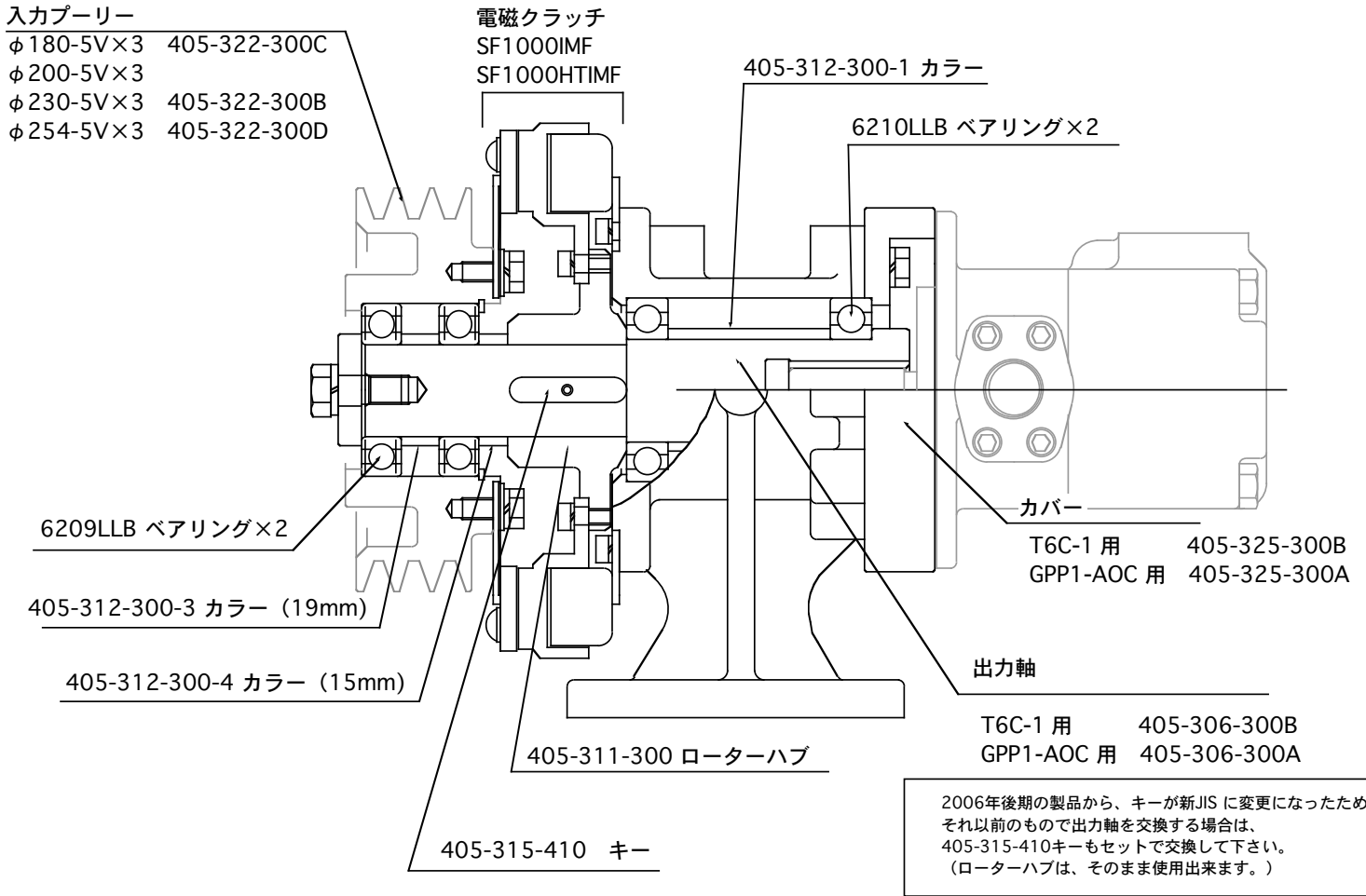

特殊仕様

図示以外の部品は、上図と共通です。

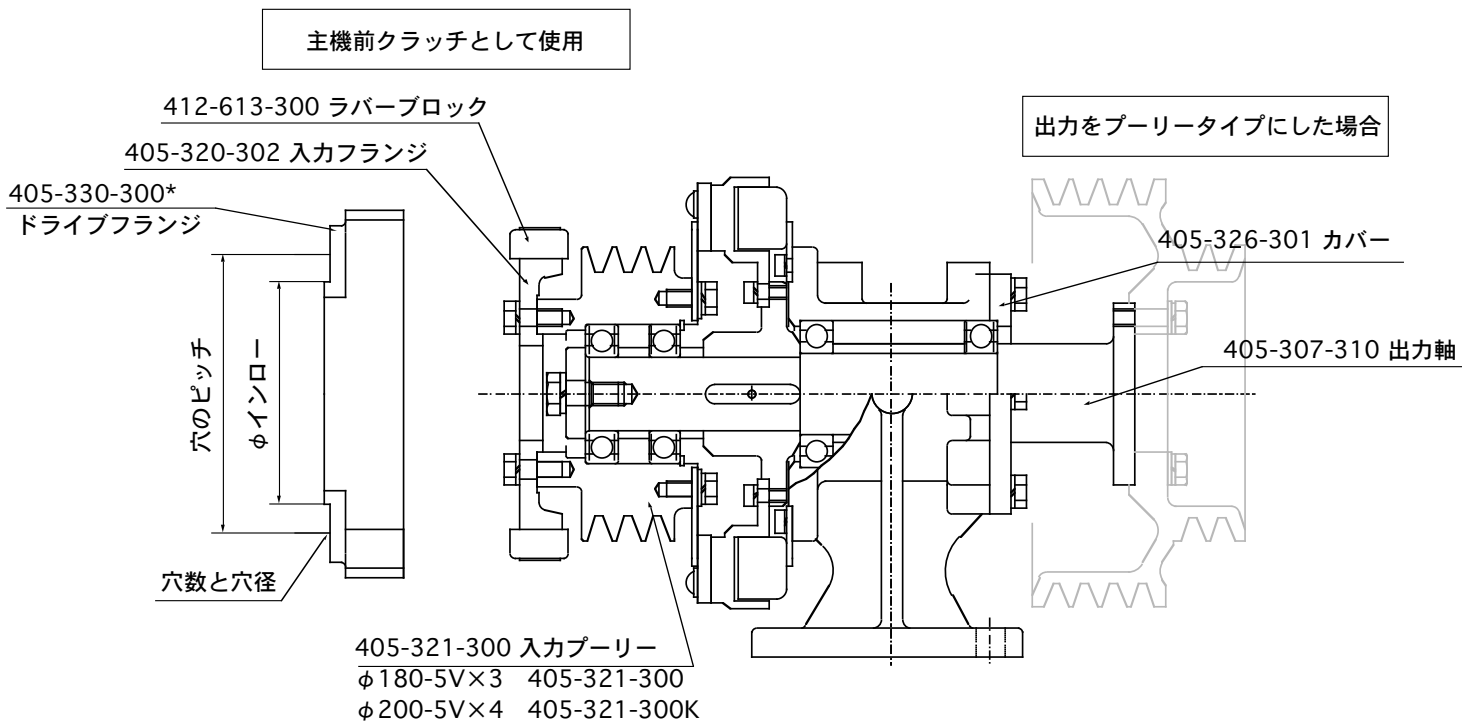

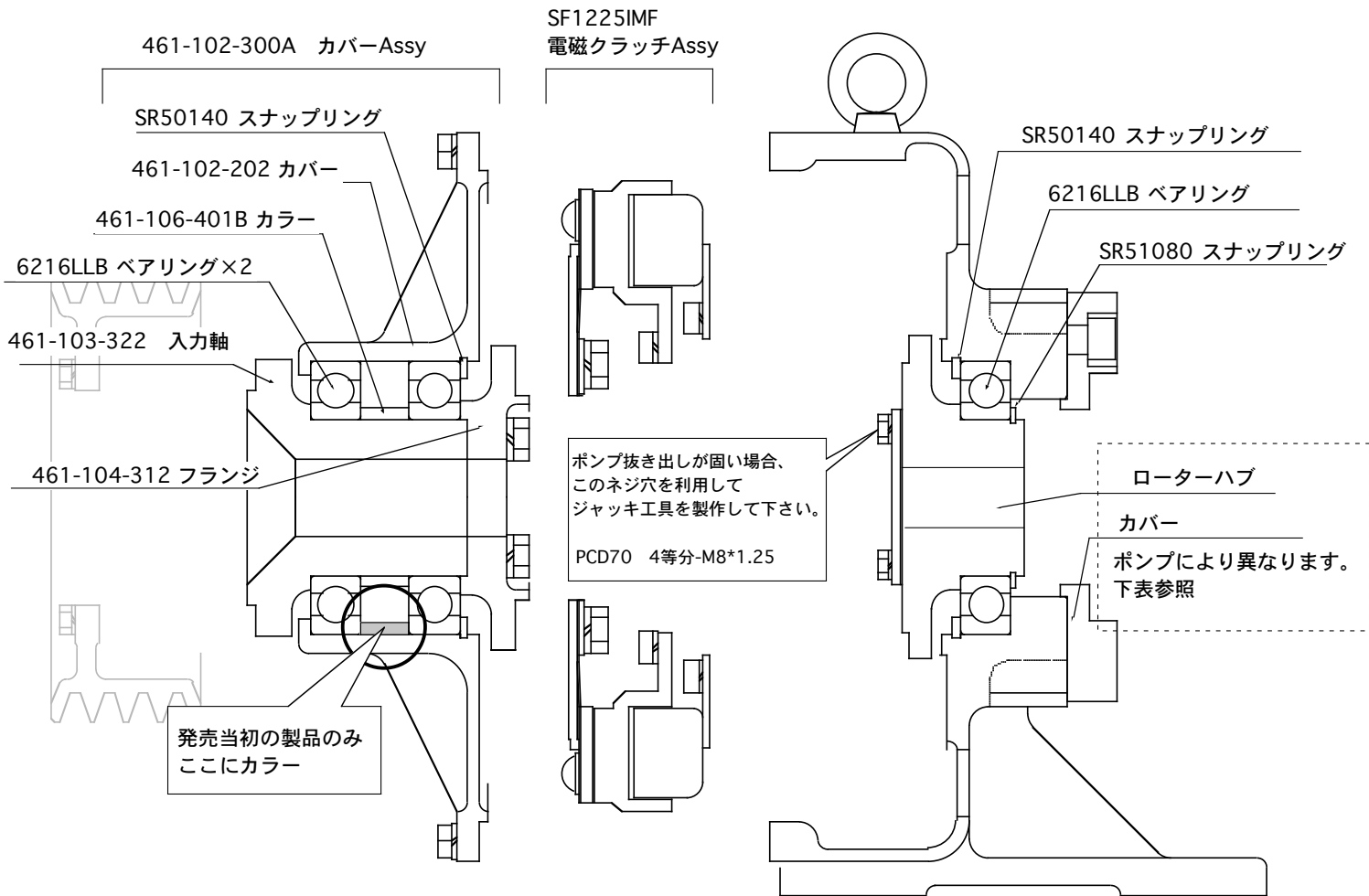

ポンプ形式	T6C-1	T6CC-2	T6D-1	GPP1-AOC	GXP10-AOC
ローターハブ	461-105-313D	461-105-313I	461-105-13E	461-105-313A	461-105-313B
カバー	未使用	未使用	461-112-300A	461-112-300	461-112-300D

～2000年製は、ポンプに合わせケースが異なるため、カバーは使用していません。
ただし、ローターハブは上表と異なり品番は461-105-305D (T6C-1の場合)となります。

スキマ調整要領

